

# AL-60

## Industrial Indicator

- Sample Rate 50회/초 (5회 ~ 50회/초)
- SET POINT 30EA 내장 (상한 / 하한 point)
- 다양한 출력 옵션 기본 내장 (RS232C, RS485,  $\pm 0-5V$ ,  $\pm 0-10V$ , 4-20mA)
- Peak Hold 값 판정 기능
- 자기고장회복(Watch Dog) 기능
- 모스릴레이 장착 (릴레이 수명 - 반영구적)
- **선별기적용 프로그램 내장(4단계어기능)**



AL-60

CASKOREA

## AL-60 | Industrial Indicator

## 제품사양

MODEL	AL-60	제품 사진
A/D 샘플링 속도	5회 ~ 50회/초 조정가능	 <p>AL-60</p>
정도	±0.01% (최대하중 이내)	
표시기	5문자 LED(14mm Height)	
계측방식	최대치(PEAK), 순간치(Sample Peak)	
A/D 변환기	24bit Sigma-Delta 방식	
센서 인가전압	DC 5V	
사용온도	-10 ~ +40℃	
출력신호	시리얼통신(RS-232C or RS-485), Analog out (±0-10V or 4-20mA)	
외부접점출력	4단 접점 ( 영점, 하한, 상한, 완료(정상) )	
전원	AC 220V, 50/60 Hz (AC 110V 변환 가능) OPTION:AC240V	
소비전력	10W	
사이즈	97.5(W) x 112(D) x 49.5(H) mm	
컷팅 사이즈	92(W) x 46(H) mm	
제품무게	약 400 g	

## 제품 사이즈

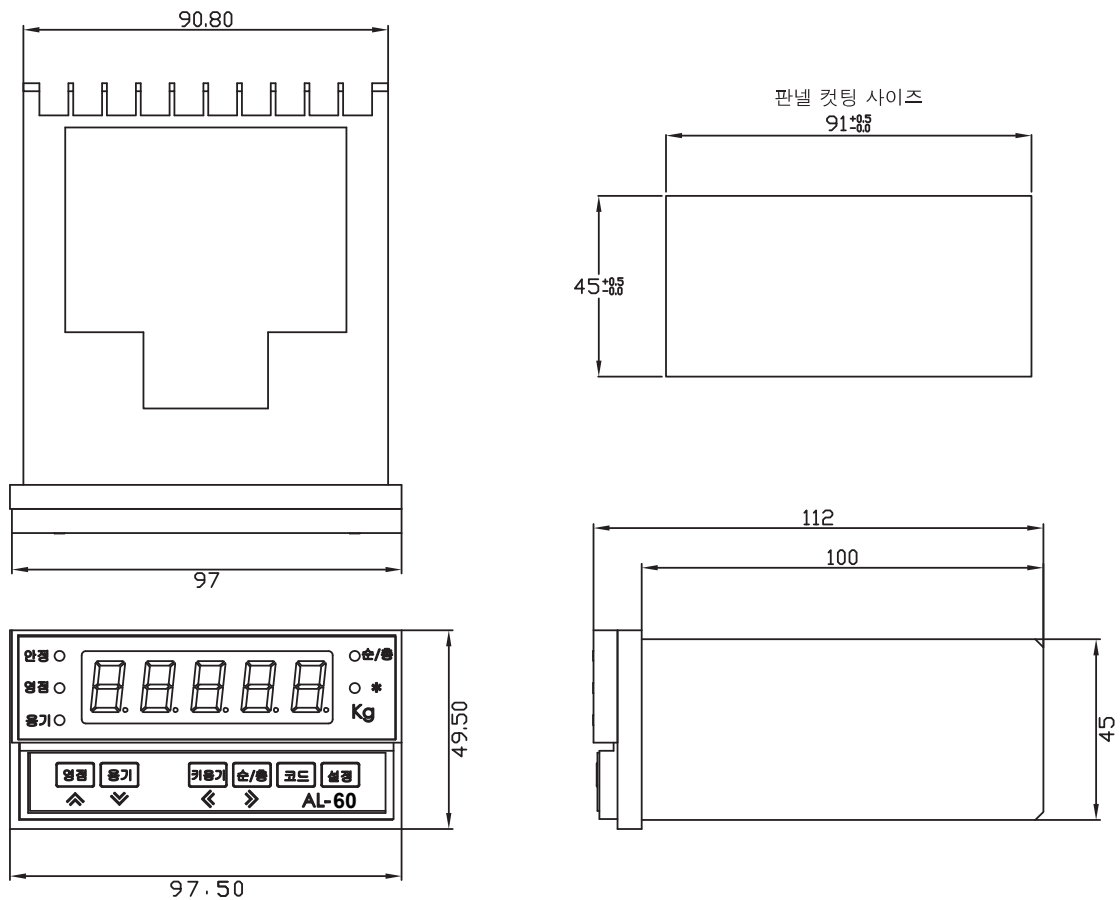

CASKOREA

TEL : 031-750-0780

FAX : 031-750-0784

E-Mail : cas@caskoreea.co.kr